

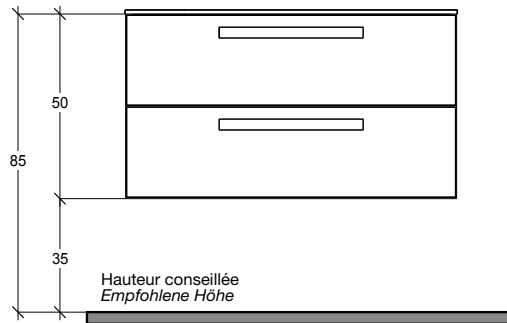

Élément bas avec vasque encastrée **H.50** - profondeur **50** / *Unterschrank mit eingebautem Waschtisch-Unterschrank **H.50** - Tiefe **50***

COTES CONSEILLÉES ÉLÉMENT BAS / EMPFOHLENE HÖHEN DER BASE



ZONE UTILE SIPHON / ROBINETS D'EAU / BEREICH FÜR SIPHON / WASSERHÄHNE

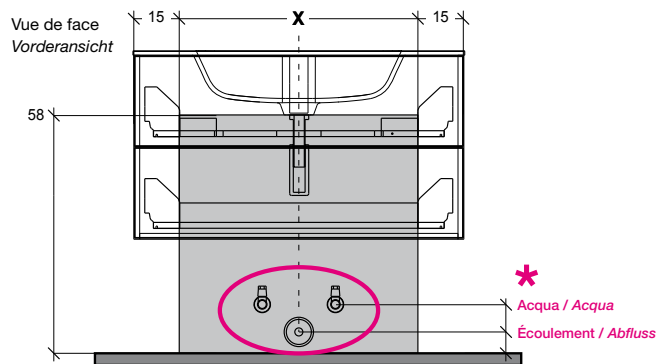

COTES VIDE SANITAIRE / ABMESSUNGEN FREIRÄUME FÜR SANITÄRE AUSRÜSTUNG

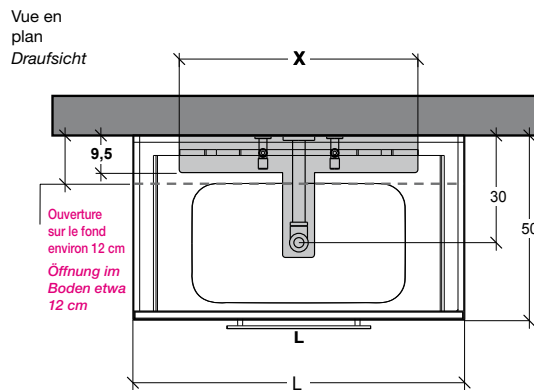

L	X
Dim. façade de tiroir Vordere Abmessungen Schublade	Dim. libre pour écoulements Freie Abmessungen für Abflüsse
60	30
70	40
90	60
105	75
120	90

 Espace utile au positionnement de l'écoulement / Vorhandener Platz zur Positionierung des Abflusses



PRÉ-INSTALLATION HYDRAULIQUE ÉLÉMENTS BAS SUSPENDUS VORBEREITUNG HYDRAULISCHE ANSCHLÜSSE HÄNGENDE UNTERSCHRÄNKE

Pré-installation écoulement éléments bas suspendus pour plan épaisseur de 1 à 13 cm avec vasque intégrée
Vorbereitungen Abfluss hängende Unterschränke für Waschtischplatte mit Stärken zwischen 1 und 13 cm mit integriertem Waschtisch-Unterschränk

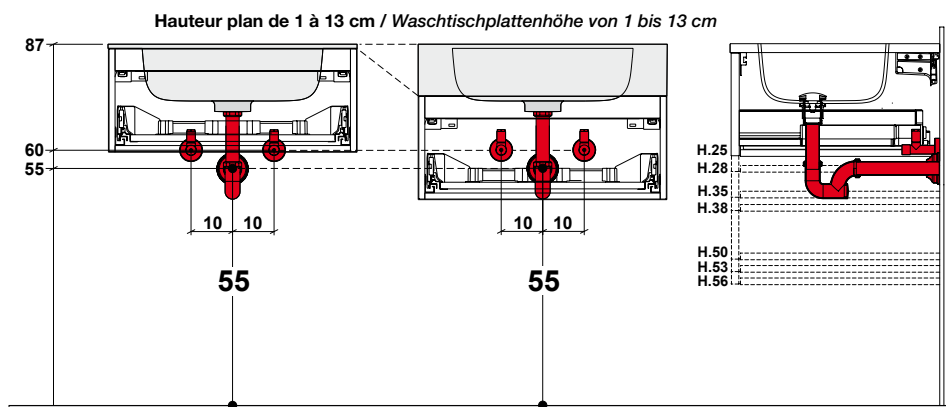

Fig. A
Abb. A

Pré-installation écoulement éléments bas suspendus pour plan avec vasque à poser
Vorbereitungen Abfluss hängende Unterschränke für Waschtischplatte mit darauf liegendem Waschtisch-Unterschränk

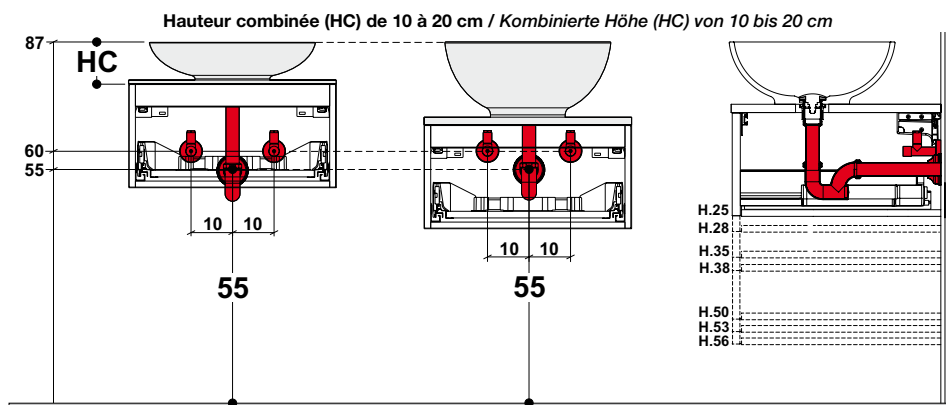

Fig. B
Abb. B

HC = Hauteur combinée (Hauteur plan + Hauteur vasque) / Kombinierte Höhe (Höhe Waschtischplatte + Höhe Waschtisch-Unterschränk)

Pré-installation écoulement éléments bas suspendus pour plan avec vasque à poser
Vorbereitungen Abfluss hängende Unterschränke für Waschtischplatte mit darauf liegendem Waschtisch-Unterschränk

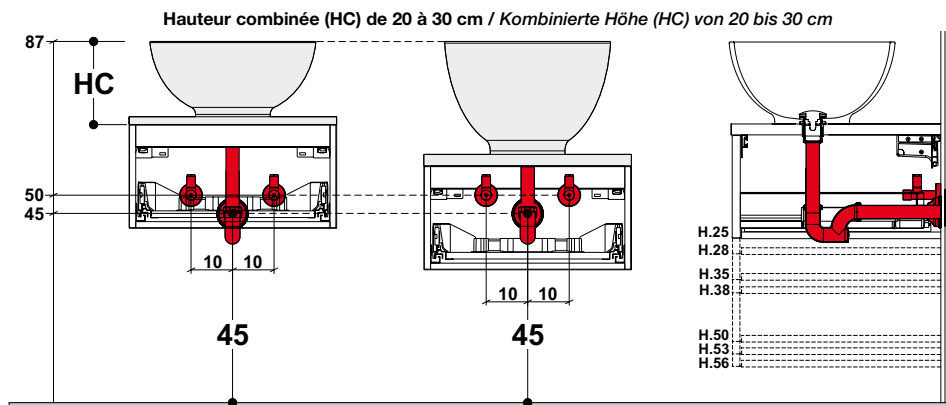

Fig. C
Abb. C

HC = Hauteur combinée (Hauteur plan + Hauteur vasque) / Kombinierte Höhe (Höhe Waschtischplatte + Höhe Waschtisch-Unterschränk)



PRÉ-INSTALLATION HYDRAULIQUE PLANS SUSPENDUS VORBEREITUNG HYDRAULISCHE ANSCHLÜSSE HÄNGENDE WASCHTISCHPLATTEN

Pré-installation écoulement pour plans suspendus avec vasque intégrée
Vorbereitungen Abfluss für hängende Waschtischplatten mit integriertem Waschtisch-Unterschrank

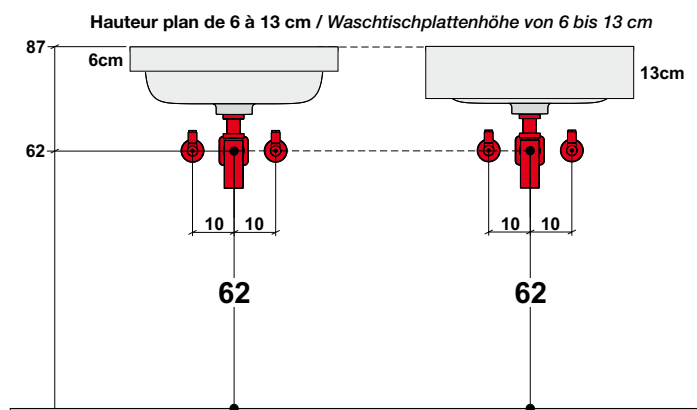

Fig. D
Abb. D

Pré-installation écoulement pour plans suspendus avec vasque à poser
Vorbereitungen Abfluss hängende Waschtischplatten mit darauf liegendem Waschtisch-Unterschrank

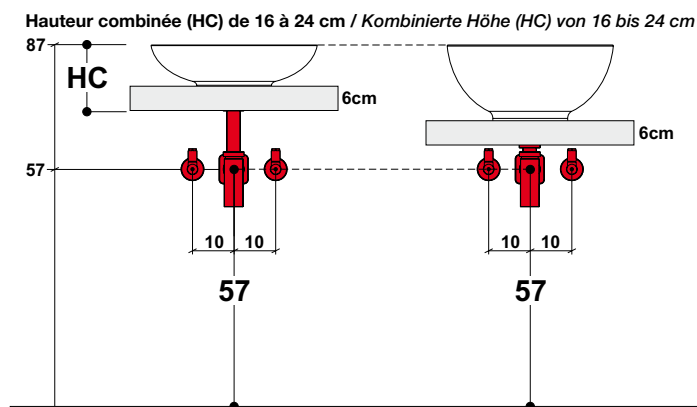

Fig. E
Abb. E

HC = Hauteur combinée (Hauteur plan + Hauteur vasque) / Kombinierte Höhe (Höhe Waschtischplatte + Höhe Waschtisch-Unterschrank)

Pré-installation écoulement pour plans suspendus avec vasque à poser
Vorbereitungen Abfluss hängende Waschtischplatten mit darauf liegendem Waschtisch-Unterschrank

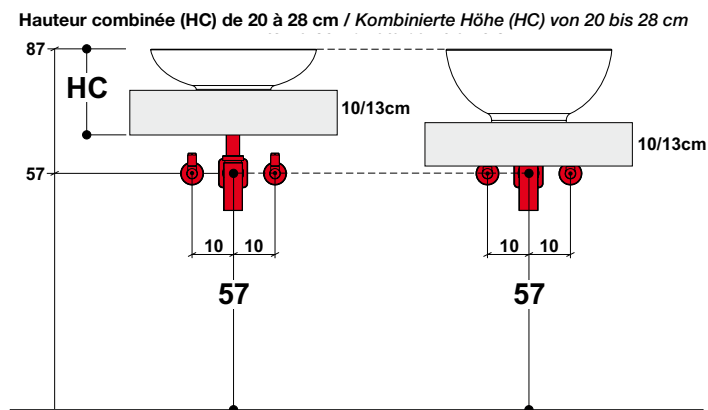

Fig. F
Abb. F

HC = Hauteur combinée (Hauteur plan + Hauteur vasque) / Kombinierte Höhe (Höhe Waschtischplatte + Höhe Waschtisch-Unterschrank)



PRÉ-INSTALLATION HYDRAULIQUE ÉLÉMENTS BAS AU SOL VORBEREITUNG HYDRAULISCHE ANSCHLÜSSE AM BODEN STEHENDE UNTERSCHRÄNKE

Pré-installation écoulement éléments bas au sol HT de 80 à 94 cm avec vasque intégrée
Vorbereitungen Abfluss am Boden stehende Unterschränke HT von 80 bis 94 cm mit integriertem Waschtisch-Unterschränk

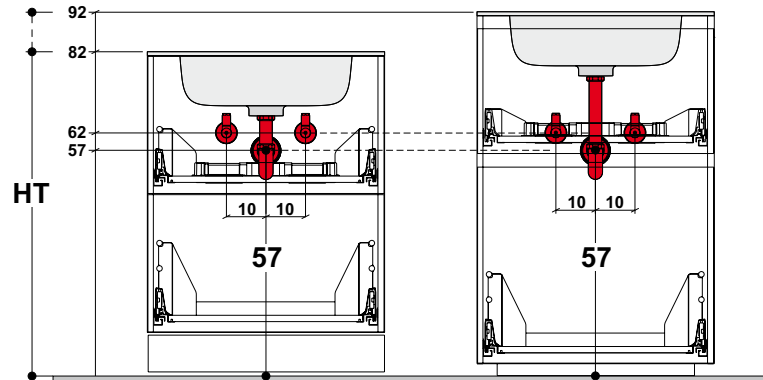

Fig. G
Abb. G

Pré-installation vidange éléments bas au sol HT de 80 à 94 cm avec vasque sous-plan
Vorbereitungen Abfluss am Boden stehende Unterschränke HT von 80 bis 94 cm mit Waschbecken unterhalb der Tischkante

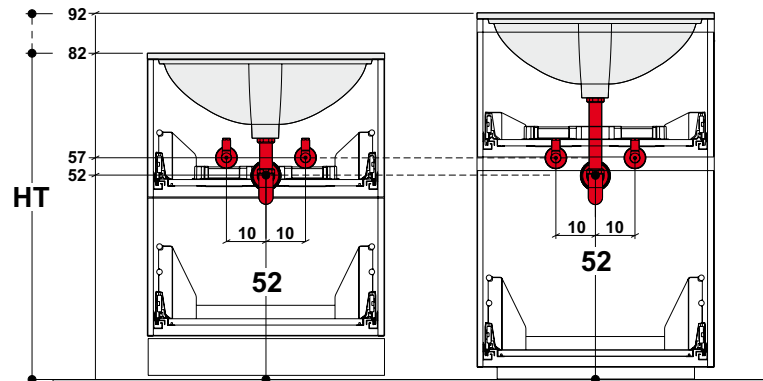

Fig. H
Abb. H